

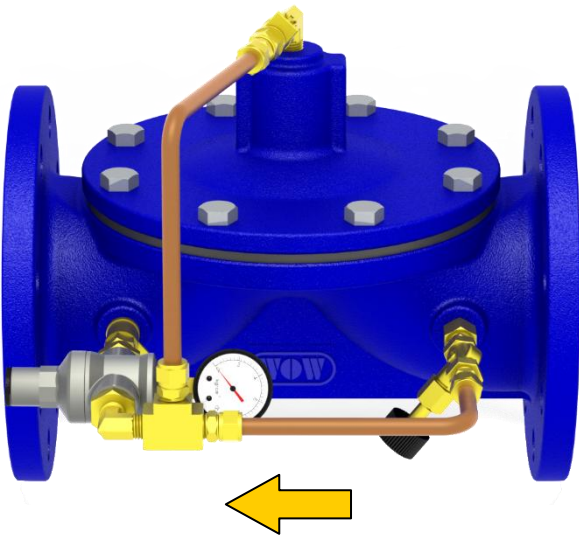

減壓閥

Model: 47-02

Pressure Reducing Valve



- 靈敏·精確的壓力控制
- 易於調整及維護
- 可靠的優異密封性

47-02 型減壓閥能自動把輸入端的高壓，減弱到穩定的低壓輸出，不管流速或輸入壓力的變化。它是液壓控制，Pilot 控制的壓力調整器，能把輸出壓力保持在設定的範圍內。當輸出壓力超過減壓閥的設定範圍時，主閥體與 Pilot 會關閉形成緊密的密封。

配件列表

序號	名稱
1	過濾器
2	針閥/球閥
3	球閥
4	球閥
5	減壓 Pilot
6	球閥
7	基本閥體

配管示意圖

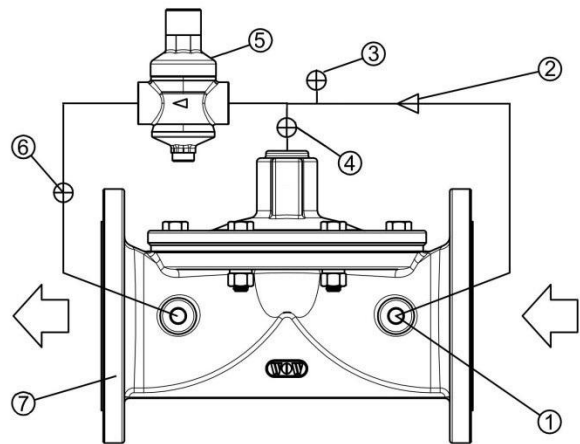

應用典範

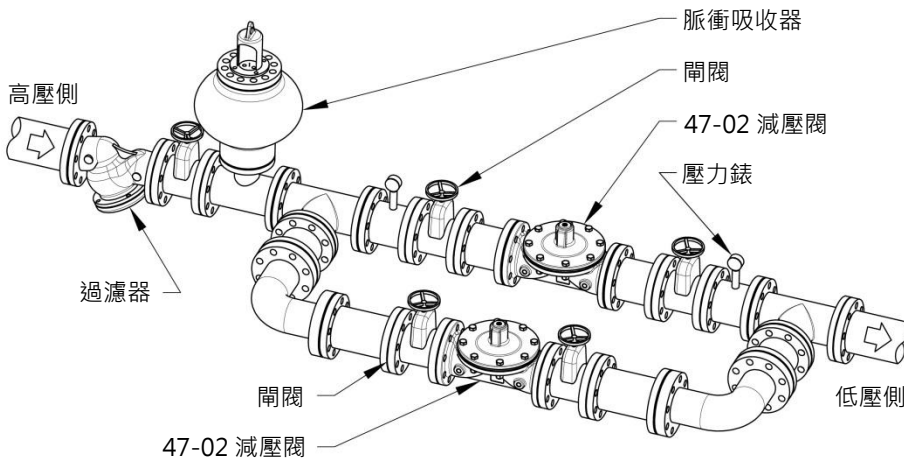

- 流量需求範圍大
建議並聯使用 47-02 型減壓閥。在流量需求較大時兩個減壓閥同時工作；流量需求較小時，大尺寸減壓閥自動關閉，而小尺寸減壓閥繼續提供所需之流量。設定閥門調壓範圍時，把小尺寸減壓閥壓力設定值高於大尺減壓閥 0.3 bar。
- 減壓範圍大
建議串聯使用多個 47-02 型減壓閥，分段減壓達到減壓需求，可避免噪音、振動、氣蝕現象。

外形尺寸

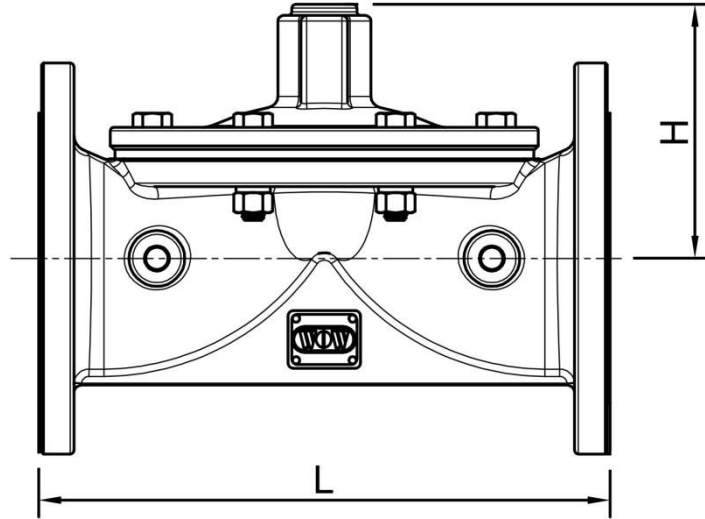

閥門尺寸	50	65	80	100	125	150
L(mm)	200	220	285	307	370	390
H(mm)	87	109	115	137	142	164
重量(kg)	7	9	16	18	37	48

注意：

※安裝閥門時，強烈要求預留足夠空間以便日後之維護工作。閥門前段請務必安裝過濾器，以免異物堵塞閥門影響閥門動作。

※寶閥公司保留不經事先通知及對其閥門型號、尺寸逕行更改之權利！

※如製作設計圖、安裝圖或施工圖等，請務必取得本公司簽署確認之 CAD 圖稿，否則如有發生錯誤情況，請恕本公司無法負責！

閥門規格

閥門尺寸：DN50~DN150 法蘭連接
 法蘭規格：10K、16K、PN16、150LB
 溫度範圍：0°C~100°C · 水

閥門材質

閥體：球墨鑄鐵 / 不鏽鋼
 配管件：銅 / 不鏽鋼
 緊固件：碳鋼 / 不鏽鋼
 隔膜：NBR

Pilot 規格

調壓範圍：1~4 bar、3~9 bar、7~16 bar
 溫度範圍：0°C~100°C · 水
 材質：銅 / 不鏽鋼

訂購時請提供以下資料

- | | |
|--------|--------|
| 1、閥門型號 | 4、接口形式 |
| 2、閥門尺寸 | 5、其他配件 |
| 3、壓力等級 | 6、調壓範圍 |

寶閥精密工業股份有限公司

King-tech Valve Precision Industry Inc.



臺北市新生北路二段 127 巷 47 號 1F

www.kingtech-sb.com

E-mail: sb.wow@msa.hinet.net



經銷商