

- 精確的壓差控制
- 可靠的優異密封性
- 可靠的全液壓控制
- 較大的流量
- 全自動操作

41-09 型恆定差壓閥是全自動、液壓控制的閥門。使用在維持兩條管線之間的壓力差，避免因為其他閥門動作或需求流量的變化，使管線壓力差超過系統承受的範圍。當壓力差增加時，閥門會自動打開；而壓力差下降時，則會自動關閉，進而維持兩管線之間壓力差。

若管中液體可能有回流情況，可選配安裝逆止閥，在管中液體回流時，輸出端的壓力會進入閥門的氣室，形成緊密的密封，防止液體回流。

### 配件列表

序號	名稱
1	過濾器
2	關閉速度控制閥
3	逆止閥 (選配)
4	球閥
5	壓差 Pilot
6	逆止閥 (選配)

### 配管示意圖

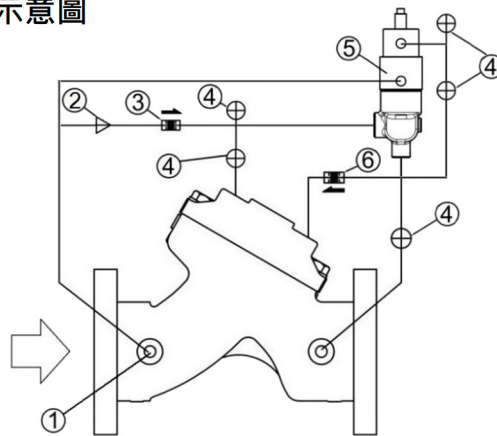

### 應用典範

#### ● 保護泵

41-09 恆定差壓閥可維持通過水泵的水流壓力差，不管上游供給或下游需求如何變化，始終維持穩定壓力差。控制水泵兩端的壓力差，就可以控制通過水泵的流量。防止泵在超出需求時，過載或氣蝕造成損壞。

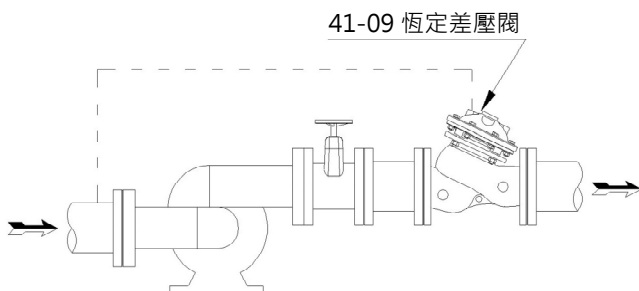

#### ● 旁通

41-09 恆定差壓閥用在循環系統，可確保供給管與回流管之間的壓力差，不管流量與供給壓力如何變化，兩管道間的壓力差是恆定的。用在過濾系統(旁通)，當過濾器堵塞時，壓差變大，恆定差壓閥會開啟補償後端流量需求，防止設備損壞。

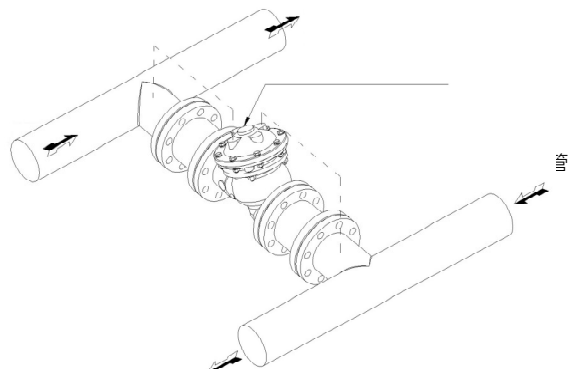

## 外形尺寸

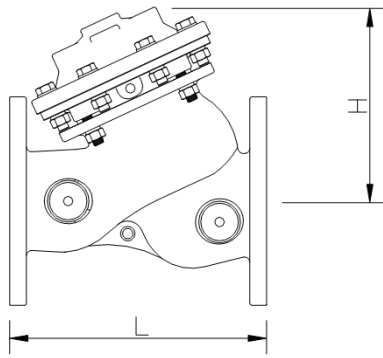

DN50~DN400

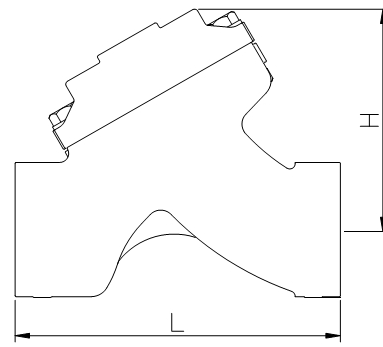

DN50 牙口

閥門尺寸	50 牙口	50	65	80	100	125	150	200	250	300	350	400
L (mm)	184	205	229	250	320	370	415	500	605	725	733	990
H (mm)	123	155	182	186	242	276	308	418	488	572	598	866
重量 (kg)	6	11	13	22	37	46	75	125	217	370	380	846

### 注意：

※安裝閥門時，強烈要求預留足夠空間以便日後之維護工作。閥門前段請務必安裝過濾器，以免異物堵塞閥門影響閥門動作。

※寶閥公司保留不經事先通知及對其閥門型號、尺寸逕行更改之權利！

※如製作設計圖、安裝圖或施工圖等，請務必取得本公司簽署確認之 CAD 圖稿，否則如有發生錯誤情況，請恕本公司無法負責！

### 閥門規格

閥門尺寸：DN50~DN400 法蘭連接  
 DN50 牙口連接  
 法蘭規格：10K、16K、PN16、150LB  
 溫度範圍：0°C~100°C · 水  
 ※如需 DN450 以上，可接單生產

### 閥門材質

閥體：球墨鑄鐵 / 不鏽鋼  
 配管件：銅 / 不鏽鋼  
 緊固件及彈簧：碳鋼 / 不鏽鋼  
 隔膜：NBR / EPDM  
 芯桿：不鏽鋼

### Pilot 系統規格

調壓範圍：0.1~4 bar、3~9 bar  
 溫度範圍：0°C~100°C · 水  
 材質：銅 / 不鏽鋼

### 訂購時請提供以下資料

- |        |        |
|--------|--------|
| 1、閥門型號 | 4、接口形式 |
| 2、閥門尺寸 | 5、其他配件 |
| 3、壓力等級 | 6、調壓範圍 |

### 寶閥精密工業股份有限公司

King-tech Valve Precision Industry Inc.



臺北市新生北路二段 127 巷 47 號 1F

www.kingtech-sb.com

E-mail: sb.wow@msa.hinet.net



### 經銷商