

全流量底閥 操作手冊

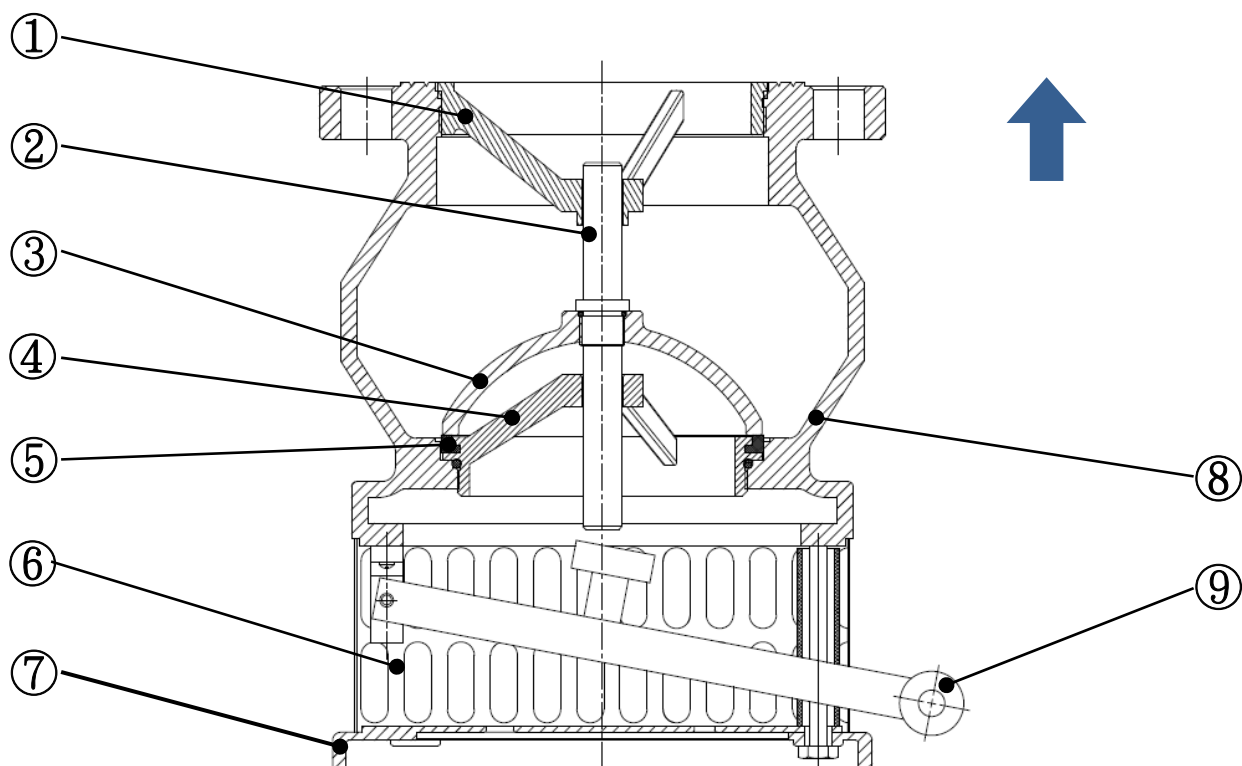

零件列表

1	上閥座	6	濾網
2	芯桿	7	底盤
3	閥蓋	8	閥體
4	墊圈	9	洗桿
5	下閥座		

注意事項

1. 安裝前請先拉動洗桿⑨，會微微頂起芯桿②，確認芯桿活動順暢。
2. 若全流量底閥有洩漏情形，可能為異物雜質在閥蓋③、墊圈④之間，影響密封性。
可拉動洗桿⑨，利用水重力逆流沖洗墊圈。